



# Сборка правого переднего крыла

83-1 Правое переднее крыло

83-2 Винт 2,3×4 мм (MD06)

## ДЕТАЛИ К ВЫПУСКУ 83



ПРИМЕЧАНИЕ: представленные на фото детали могут незначительно отличаться от деталей, полученных с этим выпуском.

## ИНСТРУКЦИЯ ПО СБОРКЕ

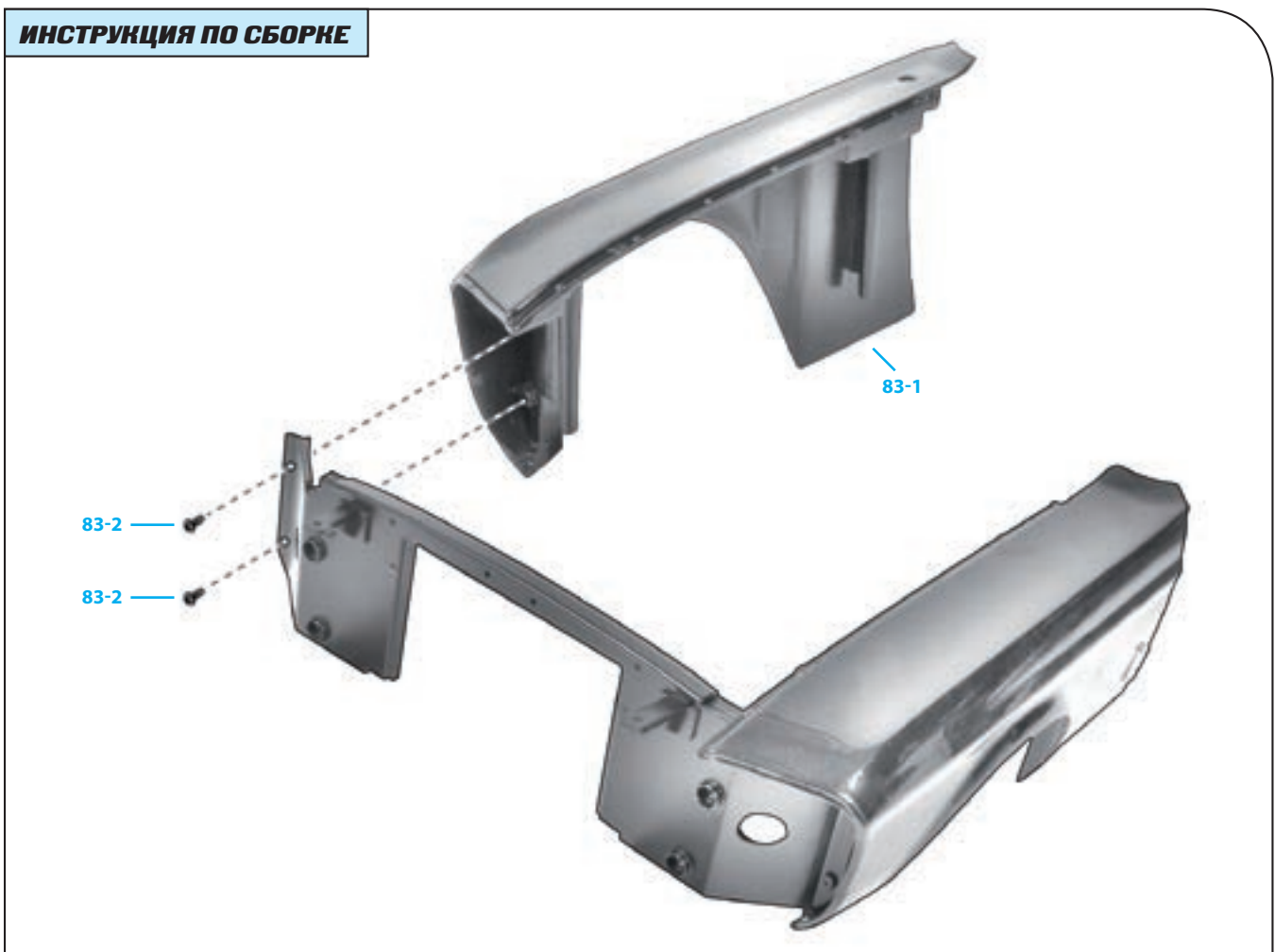

## Крылья вашей модели Mustang

Крылья предназначены для защиты автомобиля от попадания внутрь мусора и камней, которые встречаются на дорогах. На этом фото можно увидеть, где будут располагаться крылья на вашей модели Mustang. Помимо функциональной, они несут и эстетическую нагрузку. Дизайнеры уделяют крыльям особое внимание, поскольку они служат созданию цельного образа автомобиля.

Переднее  
правое  
крыло

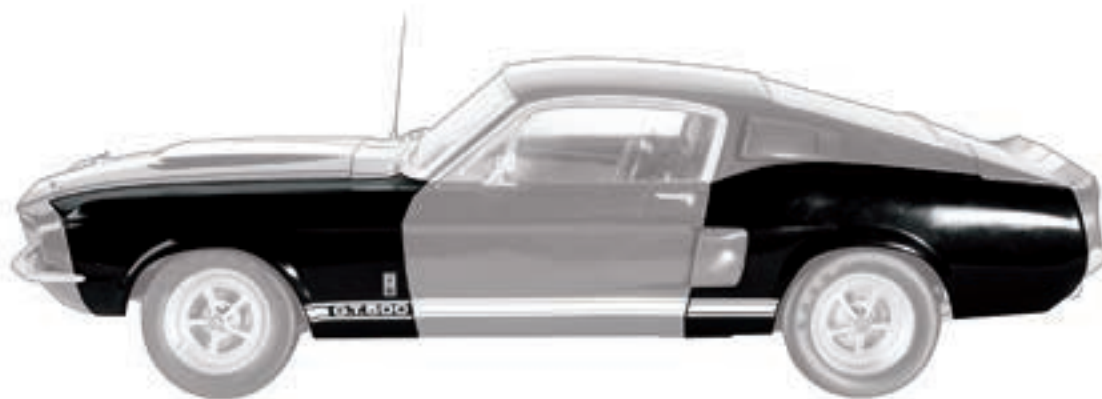

Переднее крыло

Заднее крыло



Заднее  
левое  
крыло

Переднее  
левое  
крыло



Заднее правое крыло



Переднее правое крыло

Заднее правое крыло

Переднее левое крыло

Заднее левое крыло

## Сборка правого переднего крыла



### Шаг 83-А

Возьмите элементы крыла, собранные в предыдущем выпуске, и вставьте выступы на переднем правом крыле (83-1) в отверстия на передней панели, обозначенные стрелками.



### Шаг 83-В

Закрепите детали при помощи двух винтов MD06 (83-2). Не закручивайте винты слишком туго.



### Шаг 83-С

Так выглядят два передних крыла, прикрепленные к передней панели.



## РЕЗУЛЬТАТ СБОРКИ

Сегодняшние детали в уже собранной модели

Так ваша модель Ford Mustang Shelby GT-500 (1967) будет выглядеть после сборки.